

Calçador para acabamento e ponto tipo overlock

Indicado para costura de bordas e acabamentos com ponto tipo overlock

Este calçador foi especialmente desenvolvido para costura de acabamento em bordas (chuleado) e acabamento tipo overlock.

O guia ajuda a controlar a borda do tecido e evitar que fique franzido, especialmente na costura de malhas.

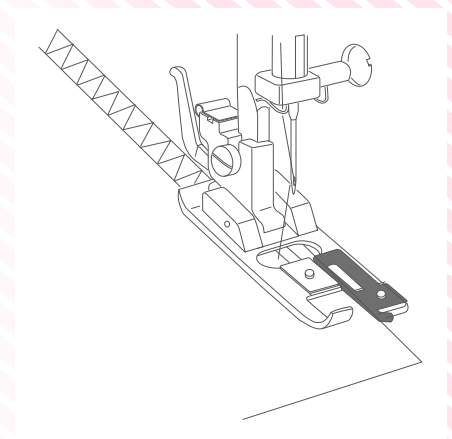

Configurações da máquina:

Ponto de costura:	Ziguezague ou Ponto para acabamento
Tensão da linha:	1 - 4
Comprimento do ponto:	1 - 2 (Ziguezague)
	S.S (Posição ponto elástico)
Largura do ponto:	5

NOTA:

Antes de iniciar a costura na peça, faça uma costura de teste em um retalho do mesmo tecido do trabalho para ajustar o ponto e obter um melhor resultado.

Atenção:

Para sua segurança, certifique-se sempre de pressionar a tecla de travamento para bloquear a máquina ou desligue o interruptor de energia antes de trocar o calçador.

Consulte o manual de instruções da sua máquina para fazer a troca do calçador.

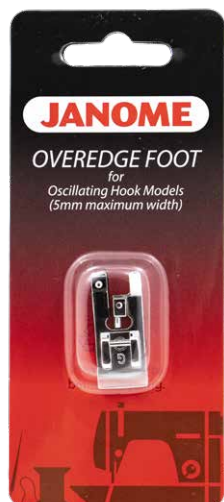

Código: **200132008**

Indicado para:
Máquinas de costura mecânica com lançadeira oscilante com largura do ponto até 5mm.

Modelos:

- 1006 - 1004
- 2008P - 1008
- 2008S - 2008
- 3022

Embalagem: Contém 1 calçador

Código EAN: 7898586210486

JANOME